

お取引先各位



TEL : 0566-91-3880

FAX : 0566-91-3881

架台仕様変更のご案内

拝啓 貴社ますますご清栄のこととお喜び申し上げます。平素は格別のお引き立てを賜り、厚く御礼申し上げます。

さて、主題の件につきまして、昨今の物流業界における人手不足および積載効率向上に向けた強い要請を鑑み、2.2mを超える長尺ラックをジョイント方式に仕様変更させて頂く運びとなりました。また本仕様変更に伴う組立て工数の最小化を目的に、全てのM6ナットをフランジナットに変更させて頂きく運びとなりました。つきましては、仕様変更点および出荷開始予定をご案内させていただきます。

この度の仕様変更に伴い、見積もり変更などのお手数をお掛け致しますが、何卒ご了承賜りますようお願い申し上げます。

敬具

記

■仕様変更点

- ① 2.2mを超える縦ラックを“ジョイント金具”で連結する仕様に変更させていただきます。
- ② 全てのM6ナット・スプリングワッシャー・ナットを“M6フランジナット”に変更させていただきます。

- ・① ジョイント金具によるラックの連結 (2.2mを超える全てのラック)

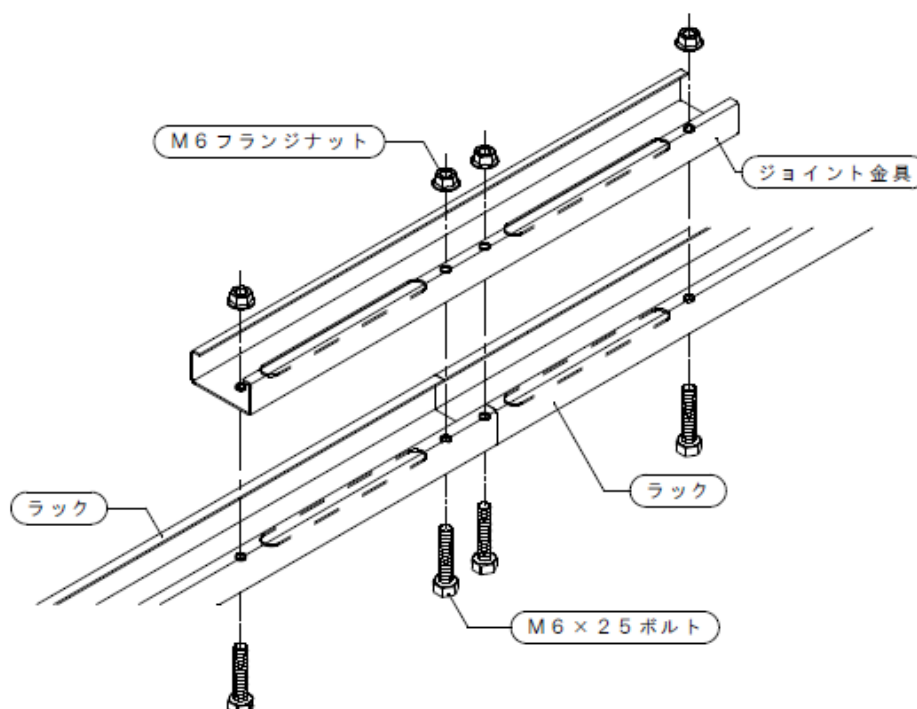

- ・② M6 フランジナットへの変更

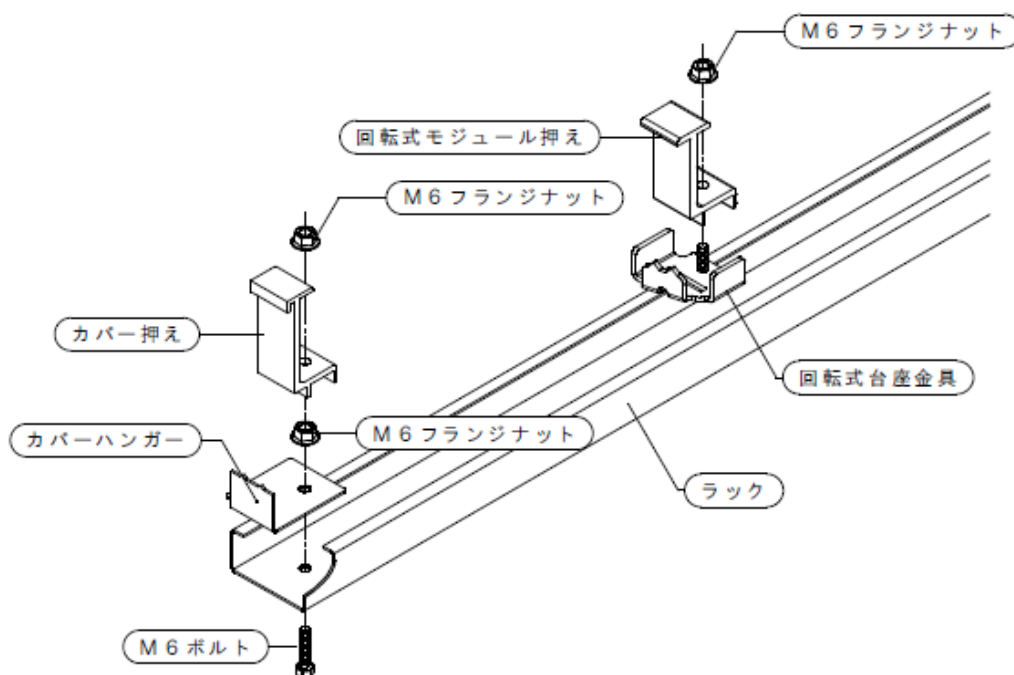

■仕様変更の開始予定

- ・2019年10月1日（火）納品分より

■見積もり対応開始時期

- ・2019年9月9日（月）より

尚、すでにご提示済の見積もりに関しても2019年10月1日（火）以降の納品案件に関しましては2019年9月9日（月）より再度お見積りいたします。2019年9月30日（月）までの納品分につきましてはご提示済みの見積もりのままでご発注いただけます。

※確定物件については、お早目にご注文頂けますよう、宜しくお願い申し上げます。

※ご不明点につきましては本社開発部へお問い合わせください。

以上